

PRODUKTDATENBLATT

Montageset M8 8.8

M8 x 30 SW 13

Art.-Nr. 6202



Stand: 26.03.2026 | 16:45

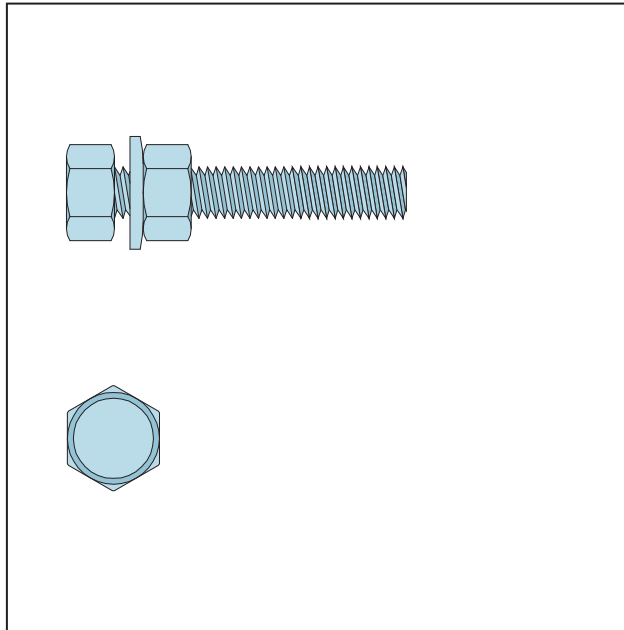

Bezeichnung	Montageset M8 8.8 M8 x 30 SW 13
Beschreibung	Zur Verbindung von Stahlleichtbaukomponenten. Bestehend aus: Sechskantschrauben mit Kombimutter. M8 x 30 mm
Produktbereich	Trockenbau / Stahlleichtbau
Produktkategorie	Befestigungsmittel
EN-Norm	DIN EN ISO 4017
Prüfnorm DIN	DIN EN ISO 4032
Brandverhalten	A1
Zolltarifnummer	73181558
Anbruch Kennzeichnung	Abnahme nur als volle Verpackungseinheiten möglich.

Bestellnummer	Länge (cm)	Werkstoff	Verpackungseinheit
114437	0	Stahl, verzinkt	100 ST / 350 KAR

Das vorliegende Produktdatenblatt entspricht dem aktuellen Entwicklungsstand unserer Produkte und verliert bei Erscheinen einer Neuausgabe seine Gültigkeit. Vergewissern Sie sich, dass Sie jeweils die neueste Ausgabe dieser Information verwenden. Gewährleistung und Haftung richten sich bei Lieferung nach unseren allgem. Geschäftsbedingungen. Beachten Sie bitte die Anwendungs- Montage- und Lagerrichtlinien.

Alle Angaben ohne Gewähr. Technische Änderungen vorbehalten! Produktabbildungen können vom Lieferprodukt abweichen. Ausschreibungstexte, Montagehinweise und Leistungserklärungen (soweit gesetzl. vorgeschrieben) finden Sie auf unserer Homepage. Bitte achten Sie der Umwelt zuliebe auf eine fachgerechte Entsorgung!